

BT REFLEX RRE-H 1.4 A 2.5 TON

Empilhadeira Retrátil Elétrica

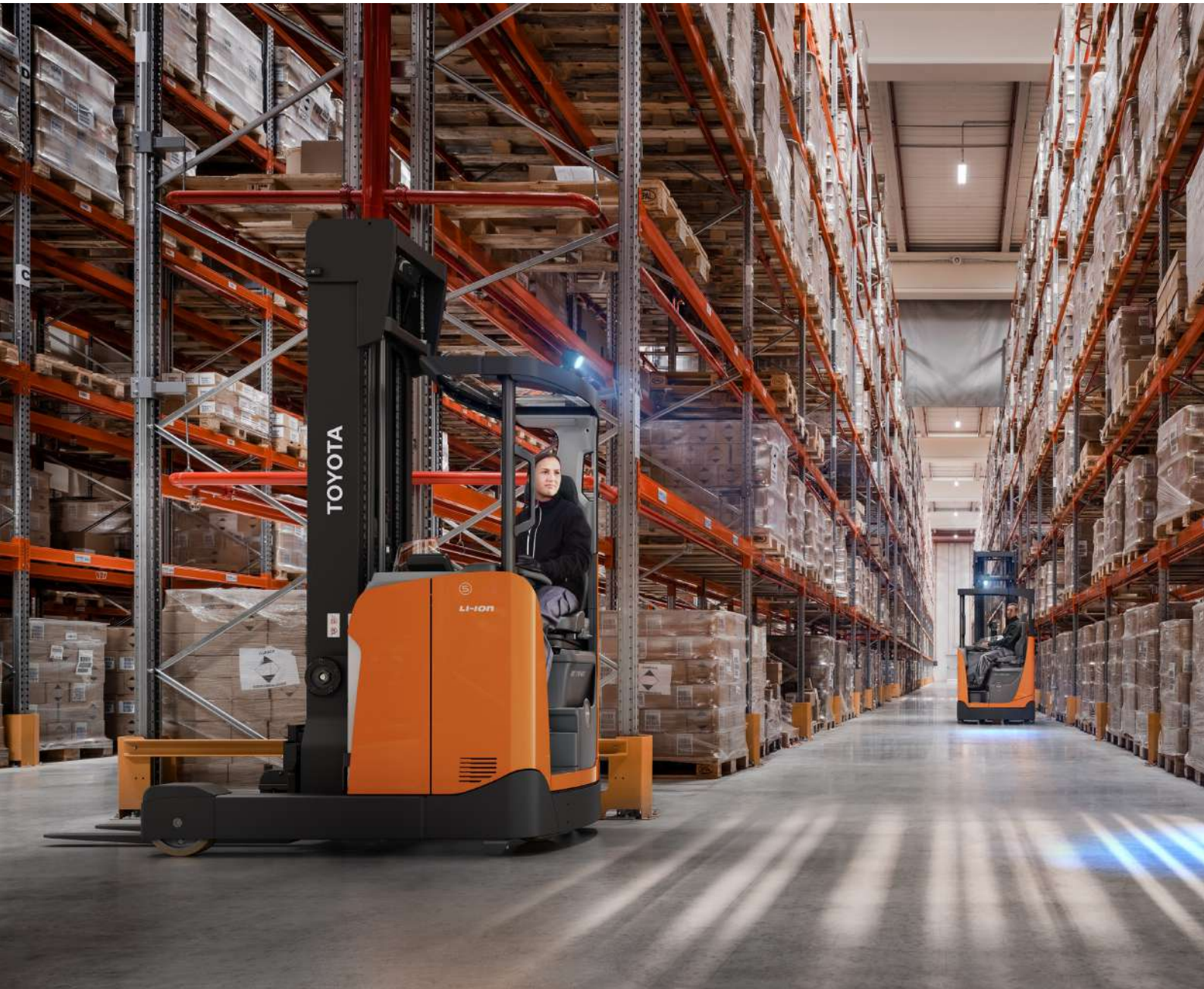



Empilhadeira Retrátil Elétrica RRE-H

Modelo RRE-H, com capacidade de até 2,5 toneladas,
elevação máxima de 13 metros

Quando a alta performance encontra a segurança TOYOTA

RRE-H é a escolha certa para operações que exigem alto desempenho, sem comprometer a segurança do operador e a integridade da carga com exclusivo e patentado sistema TLC. Totalmente adequada para operações que necessitam de um equipamento para corredores estreitos e maior capacidade residual da carga, garantindo máxima produtividade em altas elevações.

VERSÃO 2022

RRE160H



Exclusiva Bateria de Li-Ion TOYOTA (Opcional)

Trabalhe dois ou três turnos com apenas uma bateria realizando cargas de oportunidade, permitindo cargas completas em aproximadamente uma hora, dependendo do caso.

Livre de manutenções regulares, a engenharia modular da bateria Li-Ion TOYOTA permite preservá-la substituindo apenas os módulos individualmente no caso de uma eventual falha, sem a necessidade de investir em uma bateria nova, conferindo a maior durabilidade do mercado.

O exclusivo BMS TOYOTA (Sistema de Gerenciamento da Bateria), uma inteligência que monitora o comportamento

de cada módulo da bateria Li-Ion em tempo real, controlando totalmente a sua atividade (como carga, descarga e temperatura), garantindo mais segurança e confiabilidade ao equipamento.

- 7 anos de garantia TOYOTA
- Eficiência energética 30% superior
- Vida útil até 4 vezes maior do que baterias chumbo-ácidas
- Somente uma bateria por equipamento
- Não requer manutenções regulares
- Não requer sala de baterias
- Retorno de investimento em menor tempo
- Produzida de acordo com o Toyota Production System (TPS)

SEGURANÇA



Visibilidade Excepcional

O design do mastro otimizado permite ao operador melhor visibilidade da carga e da estrutura de armazenagem.

- Painel frontal baixo
- Espelho traseiro (Opcional)



Ampla Porta Garfos

A grande janela através do porta garfos, proporciona maior visibilidade para o operador.



Proteção do Operador Transparente (Opcional)

Composta por 2 placas de vidro temperado de 8mm, garante que o operador tenha melhor visão e maior produtividade.

NOVO



Luz de Segurança LED (Opcional)

Emita um alerta visual da presença da empilhadeira para os pedestres, promovendo aumento da segurança e a visibilidade do movimento da empilhadeira.

- Disponível na cor vermelha ou azul
- Disponível na direção dos garfos ou da roda de tração



Controle Máximo nas Curvas

Redução automática de velocidade em curvas, garantindo condução estável e controlada para maior segurança e produtividade.

ERGONOMIA



Assento Resistente

A lateral esquerda do assento é reforçada com um tecido resistente para reduzir o desgaste.

- Produzido em couro sintético
- Totalmente regulável
- Assento com encosto alto (Opcional)
- Assento com apoio de braço (Opcional)

NOVO



Pedal Ergonômico do Acelerador

Não é necessário levantar o calcanhar ao dirigir, permitindo mais conforto e melhor dirigibilidade da empilhadeira para o operador.



Direção Precisa

Direção elétrica que assegura ótima dirigibilidade e segurança principalmente em curvas, proporcionado pelo sistema OPT.



Cabine Reclinável (Opcional nas series R e E)

Proporciona uma inclinação suave e confortável. Melhora significativamente a visibilidade da carga e dos garfos em altas elevações.



Altura do Piso Ajustável

- Ajuste manual em 57mm através de 2 parafusos
- Ajuste eletrônico em 57 mm com um botão (Opcional)



Ergonomia da cabine

Maior conforto ao operador, pois oferece diversas regulagens do volante, descanso do braço e assento.

OPERABILIDADE



Display Touchscreen

Fácil visualização e operação mais eficiente e segura para o operador.

- Indicador de peso
- Indicador de altura de elevação
- Alteração no padrão de cores quando o mastro não está na sua posição original

NOVO

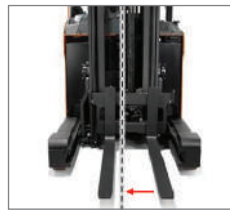

Deslocador Lateral Eficiente

Promove o deslocamento lateral dos garfos, que reduz a necessidade de reposicionar a empilhadeira.

- Automatic 0-side shift: centraliza os garfos através de um único botão (Opcional)



Agilidade com Alavancas

Os controles de função hidráulica possuem um design simples e funcional, oferecendo excelente dirigibilidade.

- Fingertips com 4 alavancas
- Fingertips com 2 alavancas adicionais (Opcional)
- Joystick com 3 mini alavancas

NOVO

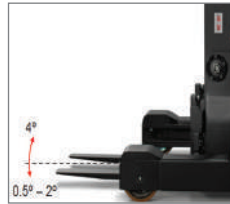

Nivelador Automático dos Garfos (Opcional)

Ajusta o ângulo de inclinação dos garfos (0°), que facilita encontrar a posição horizontal dos garfos, agiliza a entrada e a saída do mesmo no palete e reduz o risco de danos na carga.

PRODUTIVIDADE



Transitional Lift Control (TLC)

O equipamento possui exclusivo e patenteado sistema TLC, que permite elevar e descer os garfos suavemente, sem vibração e choque, mesmo na velocidade máxima, o que garante manter a integridade da carga.



Pré-Selecionador de Altura (Opcional)

Possibilita programar diversas alturas em que os garfos devem ser posicionados, aumentando o rendimento do trabalho.



Sistema de Câmera nos Garfos (Opcional)

Ajuda o operador a encontrar a altura certa durante a elevação, fornecendo uma operação segura e maior produtividade através de um monitor integrado.

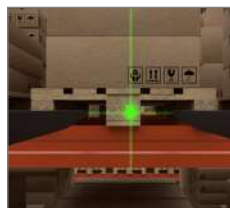

Laser de Posicionamento dos Garfos (Opcional)

Um sinal verde é projetado no palete, posicionando precisamente os garfos na vertical e horizontal.

ESPECIFICAÇÕES PRINCIPAIS

Modelo		RRE140H	RRE160H	RRE180H	RRE200H	RRE250H
Capacidade nominal	Kg	1400	1600	1800	2000	2500
Capacidade residual elevação máxima *	Kg	1000	1000	750	1050	1010
h23 Elevação máxima dos garfos	mm	11000	11000	13000	13000	13000
h1 Altura do mastro abaixado	mm	4221	4221	4963	4963	4963
h2 Elevação livre	mm	3737	3737	4449	4449	4449
h4 Altura do mastro estendido	mm	11542	11542	13545	13545	13545
b1 Largura do chassi	mm	1270	1270	1270	1270	1270
Wa Raio de giro	mm	1573	1657	1717	1777	1837
Ast Largura do corredor (800 x 1200) comprimento *	mm	2749	2757	2836	2842	2942
Velocidade	Km/h	10,3/11	10,0/11,0	11,0/11	11,0/11	11,0/11
Bateria	V/Ah-CS	48V/465Ah até 930Ah				
Tipo de mastro		Triplex HiLo				

* Outras configurações disponíveis podem produzir diferentes valores

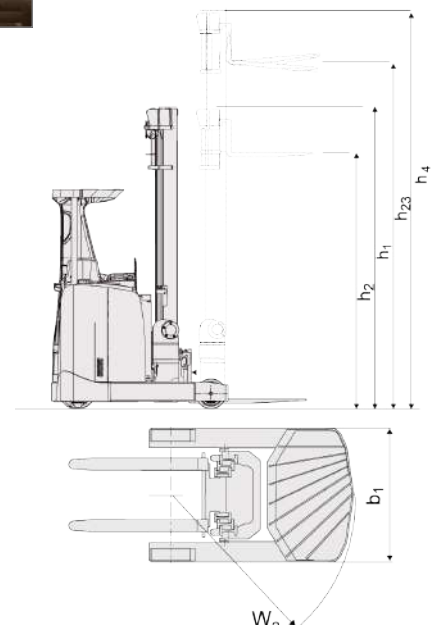



Cobertura Nacional

O atendimento da Toyota Empilhadeiras se estende por todos os estados, através da Matriz, Filiais e uma ampla rede de Dealers, treinados e preparados para identificar e atender as suas necessidades.

Fábrica no Brasil

Nossa fábrica, localizada em Artur Nogueira/SP, está estrategicamente posicionada em uma das principais rodovias do estado. Os equipamentos produzidos na fábrica possuem o mesmo rigor de qualidade japonesa e de outros países de primeiro mundo, utilizando o Sistema de Produção Toyota (TPS).

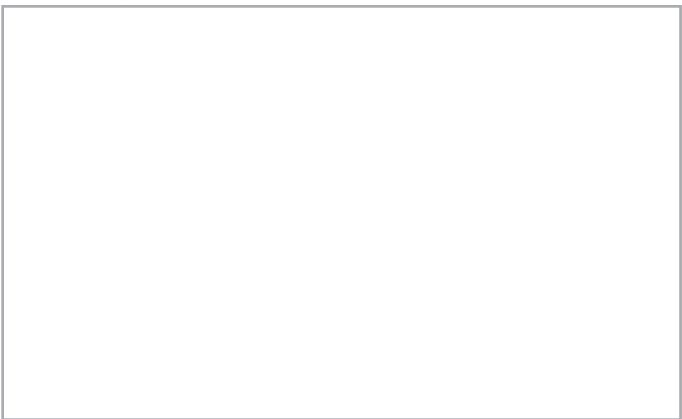

Os dados deste folheto são determinados com base em nossas condições de teste padrão. O desempenho pode variar de acordo com as especificações e condições atuais dos veículos, além das condições da área de operação. É possível que a cor real do veículo seja diferente da cor apresentada neste folheto devido às condições de impressão e fotografia. Algumas fotografias foram editadas por computador. A disponibilidade e as especificações dependem da região e estão sujeitas a alteração sem aviso prévio. A operação segura das empilhadeiras é obtida através de treinamento adequado do operador e das regras de segurança apropriadas. Consulte o representante da Toyota para mais detalhes. A Toyota Material Handling Mercosur Comércio de Equipamentos Ltda. reserva-se o direito de alterar as especificações e os produtos sem aviso prévio. Todos os direitos reservados à Toyota Industries Corporation.

Certificação ISO 9001 

Toyota Empilhadeiras é certificada no Sistema de Gestão da Qualidade

 (11) 3511-0400

 www.toyotaempilhadeiras.com.br

 comercial@toyotaempilhadeiras.com.br

 /ToyotaEmpilhadeira

 /toyota-empilhadeiras

 ToyotaEmpilhadeiras

 ToyotaEmpilhadeiras



TOYOTA

TOYOTA MATERIAL HANDLING MERCOSUR